

Techniczna specyfikacja
smartroll™ 32-2

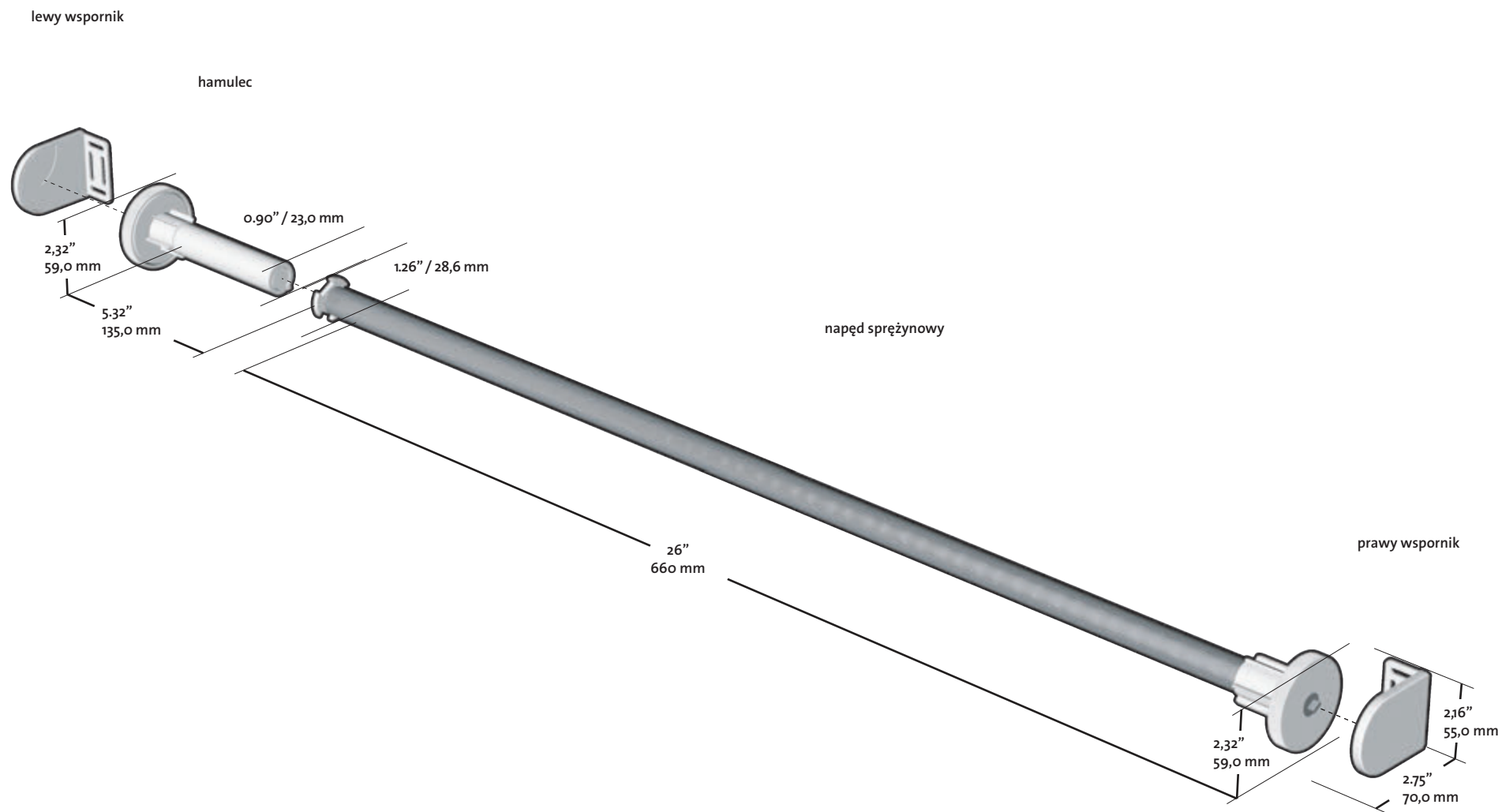

Dane szczegółowe części mechanizmu



Techniczna specyfikacja smartroll™ 32-2
Średnice i profile rurki

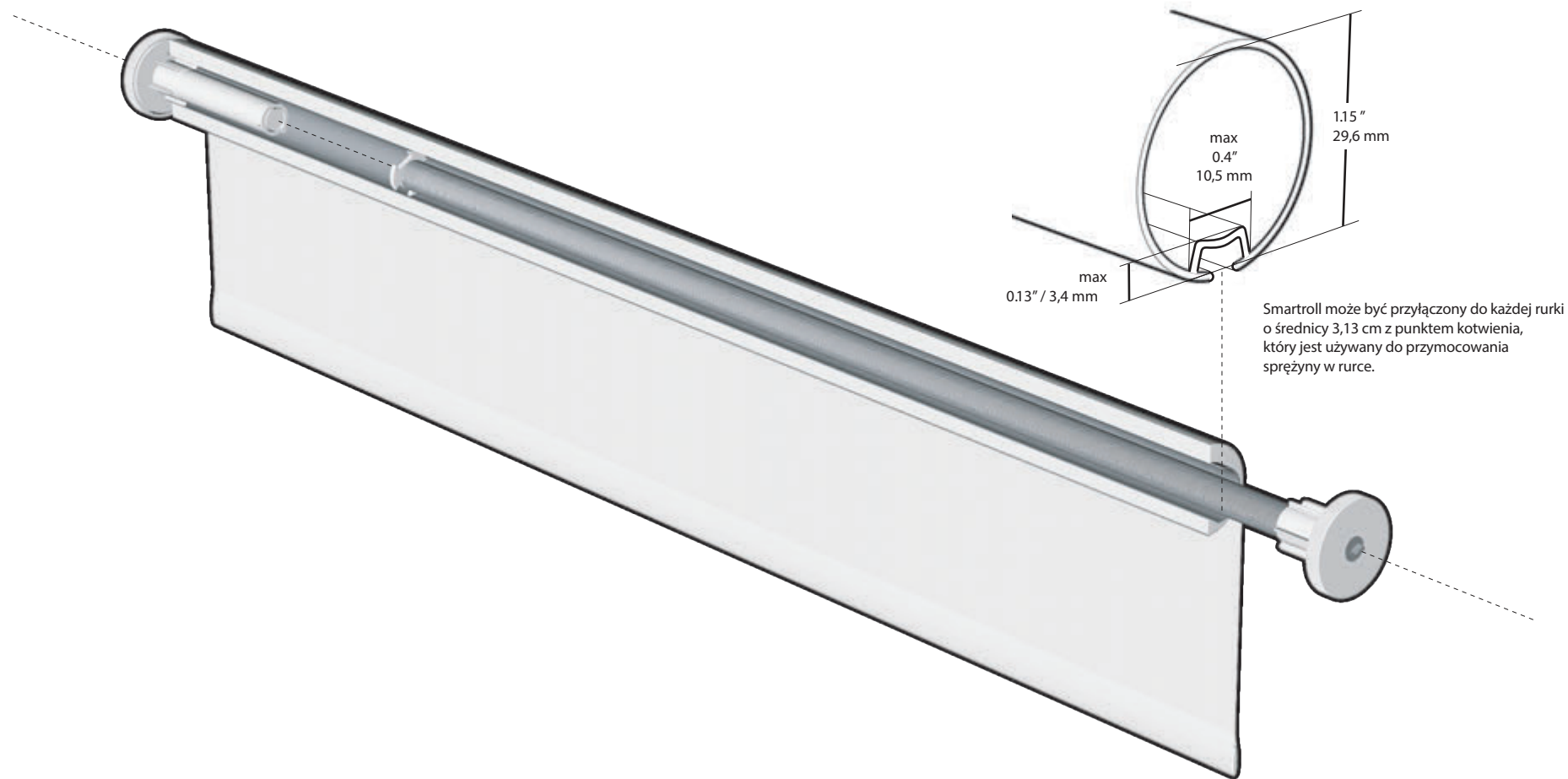

Techniczna specyfikacja smartroll™ 32-2

Maksymalny ciężar i rozmiar materiału

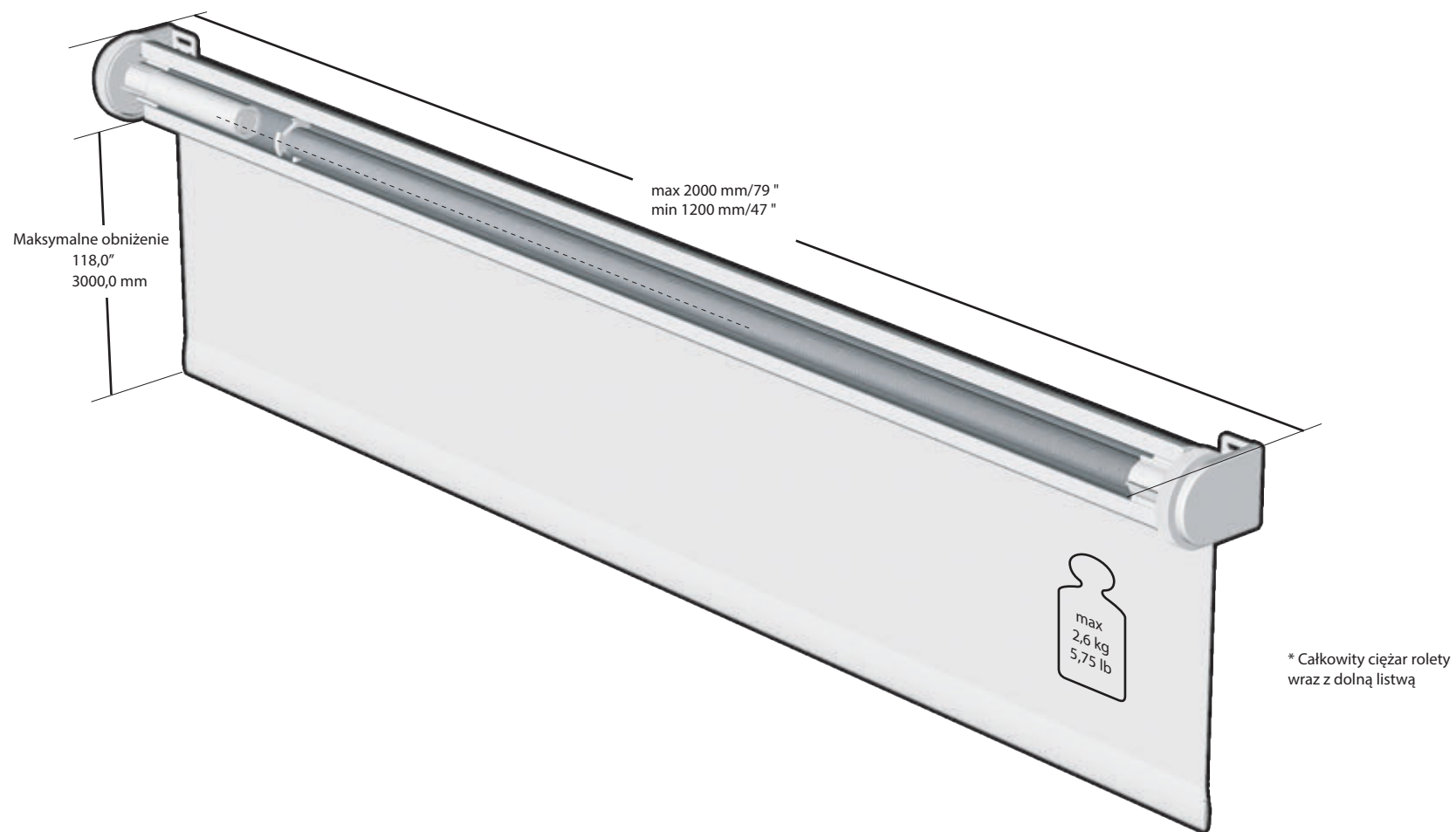

Techniczna specyfikacja smartroll™ 32-2

Maksymalna liczba obrotów



Całkowita szerokość materiału	Zalecana liczba obrotów
120	12
140	13
160	14
180	15
200	16
220	17
240	18