

Technische Spezifikation  
smartroll™ 32-2

# Detailangaben zu Teilen des Mechanismus

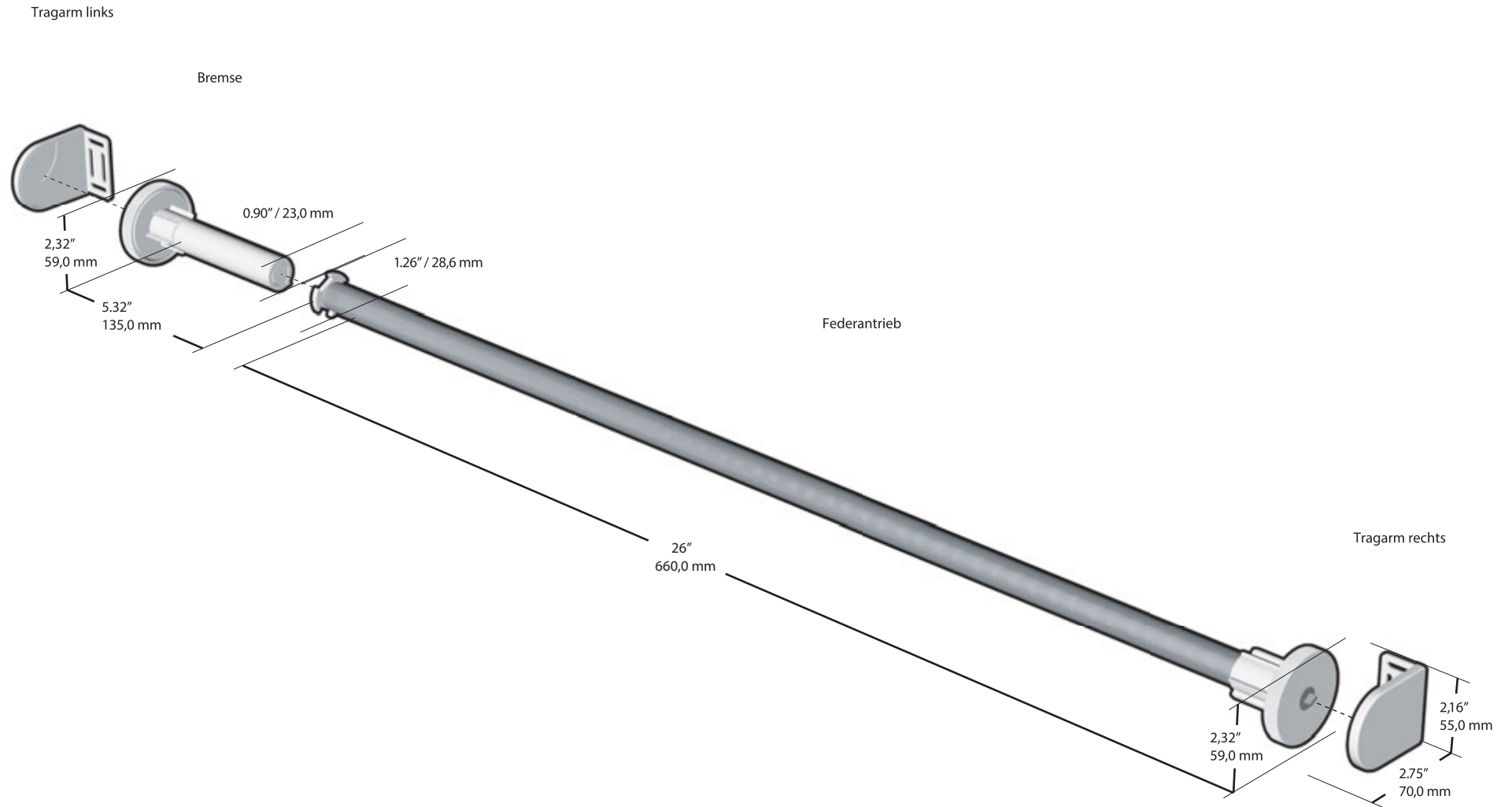

## Durchmesser und Profile des Rohres

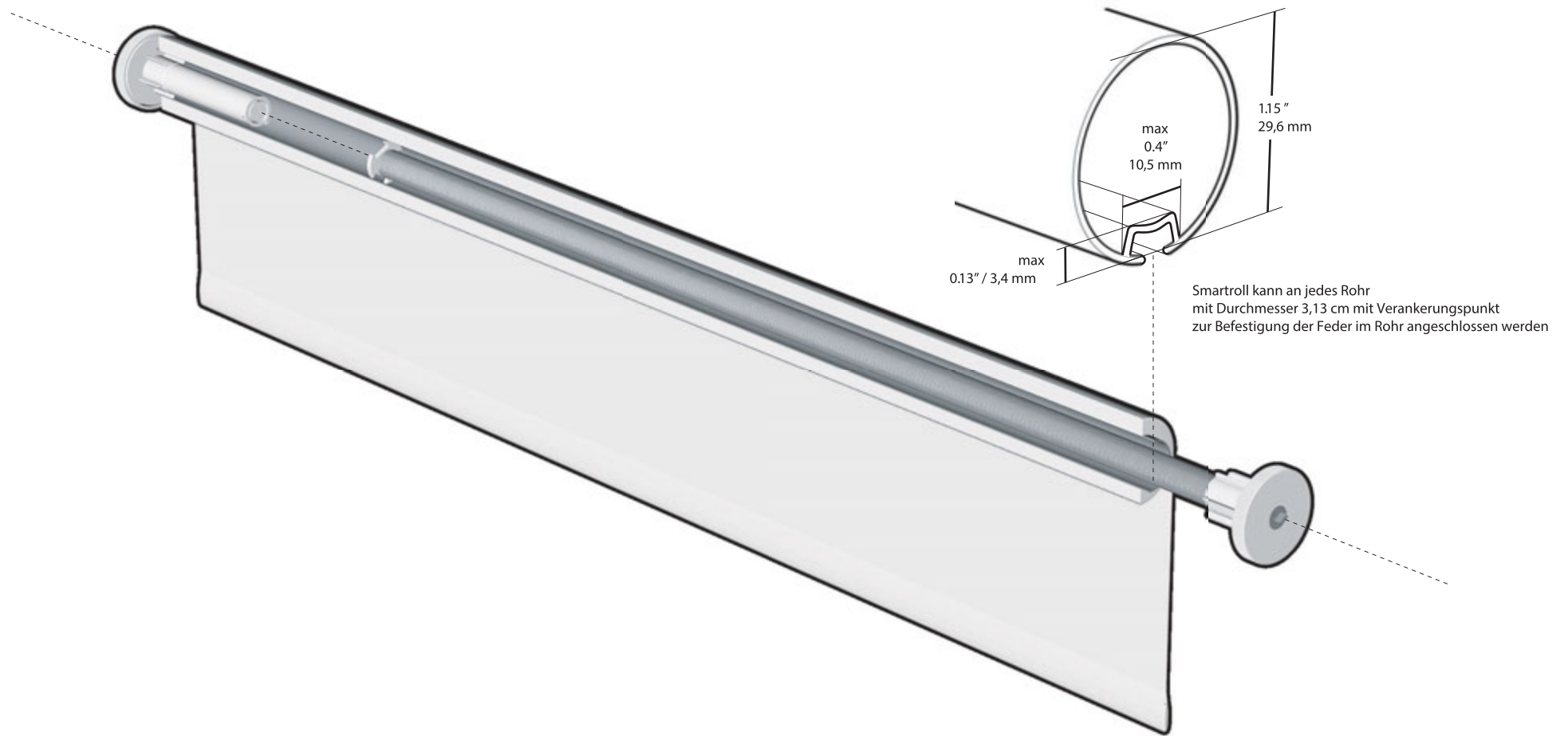

Technische Spezifikation smartroll™ 32-2

## Max. Gewicht und Größe des Materials

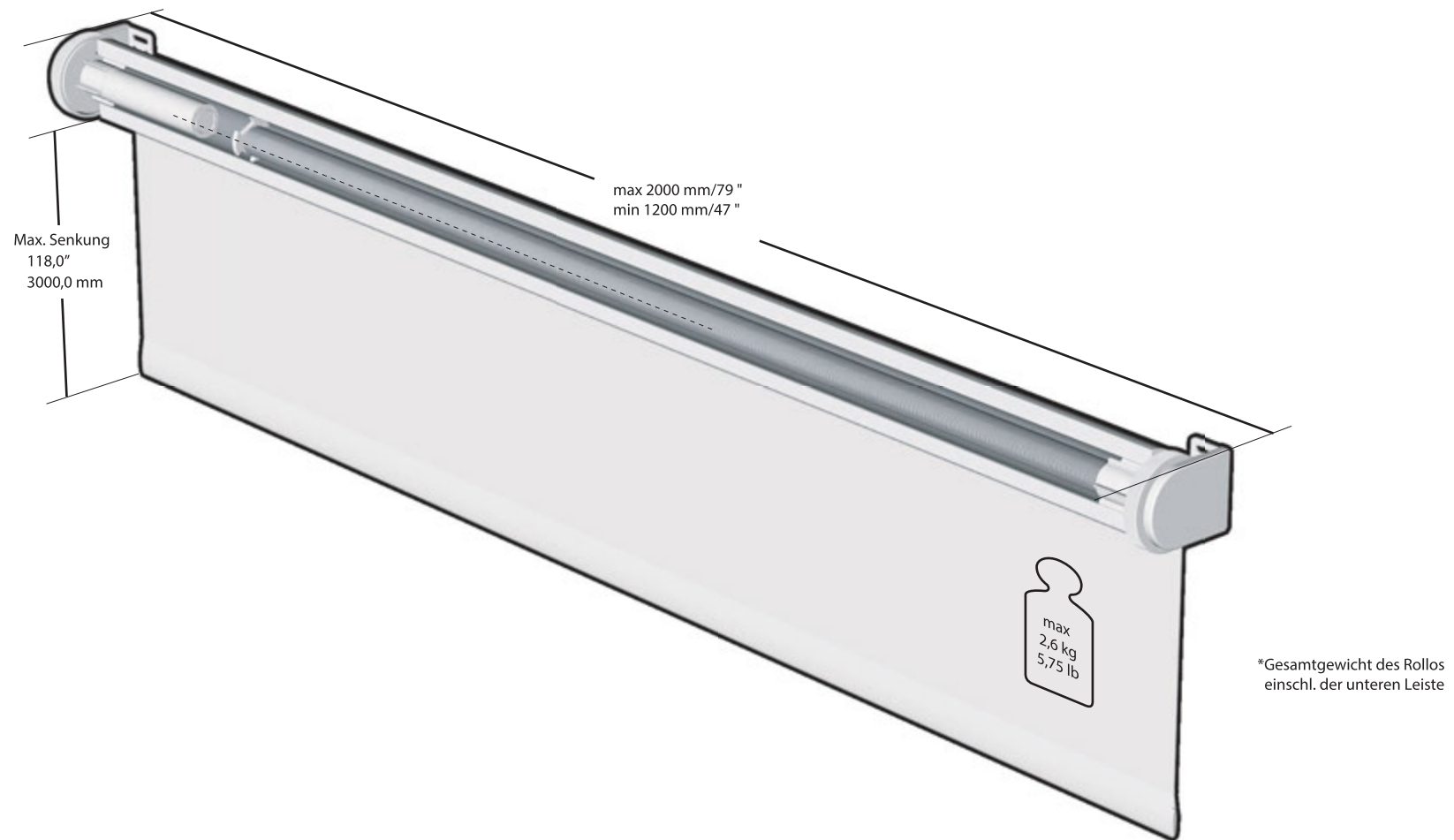

## Max. Anzahl der Umdrehungen

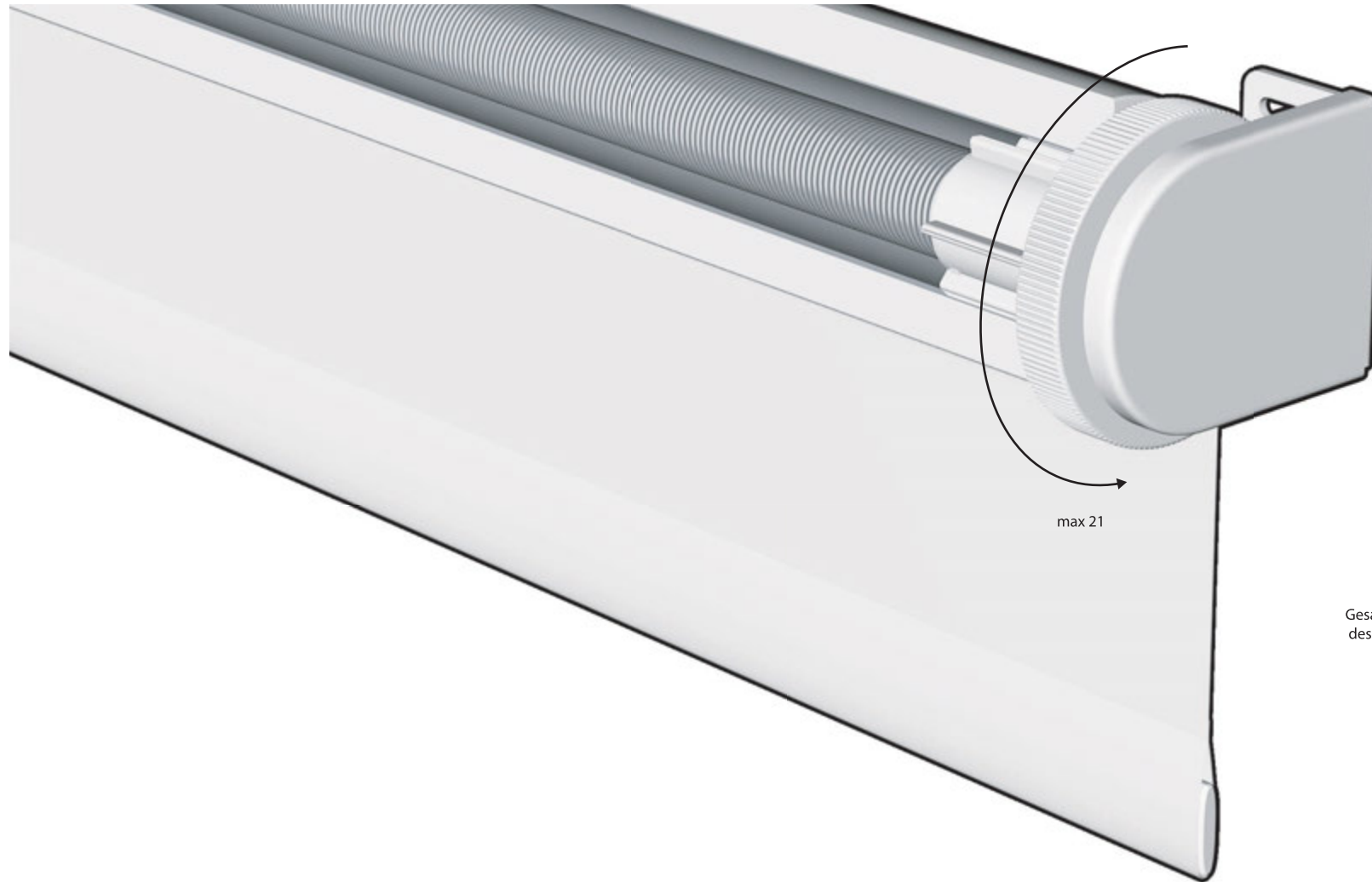

Gesamtbreite des Materials	Empfohlene Anzahl der Umdrehungen
120	12
140	13
160	14
180	15
200	16
220	17
240	18